





- ①  Baranda Intermedia.
- ②  Baranda Principio - Final.
- ③  Poste Hueco.
- ④  Seguro (Gancho).
- ⑤  Tapa



MATERIAL:
POLIETILENO DE
ALTA DENSIDAD

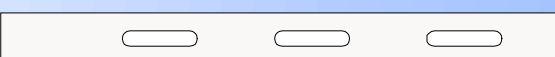

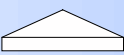
PRODUCTO
CORRAL TECK

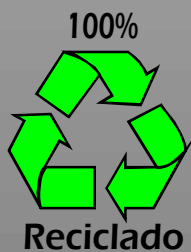

Paso 1

Coloque los postes cada 2.5 Mts perfectamente alineados, y a nivel con un hilo cáñamo, e insertar la varilla de 3/8", para evitar que se gire y que se salga el poste.

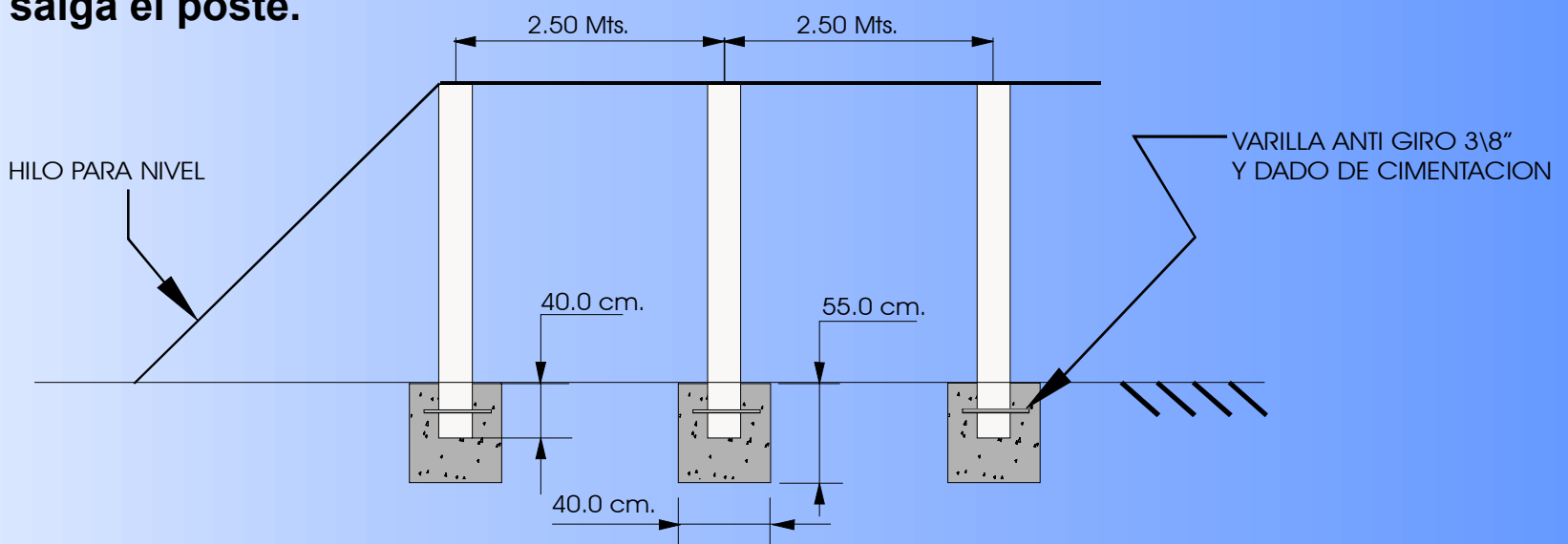

Paso 2

Dejar Fragar los dados de cimentación.

Paso 3

Tomar la pieza ① (Baranda Intermedia) y se introduce en la parte inferior del poste y se fija con el seguro (Gancho), para evitar que se salga

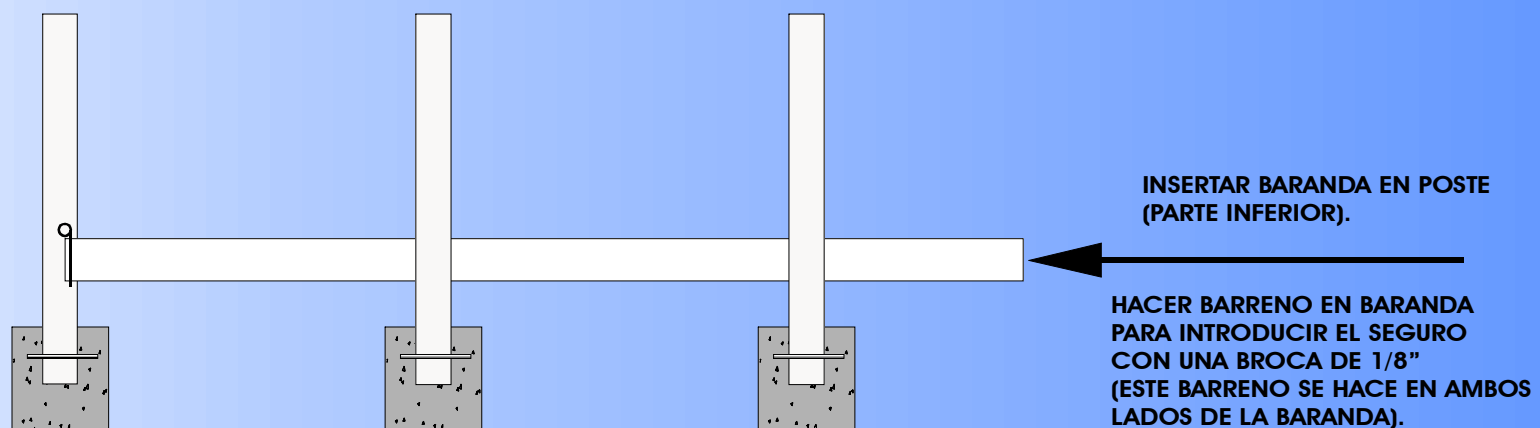

Paso 4

Tomar otra pieza ① (Baranda intermedia) e introducirla en el 2do. Y 3er. Poste, para hacer el efecto (Dominio o Tabique),

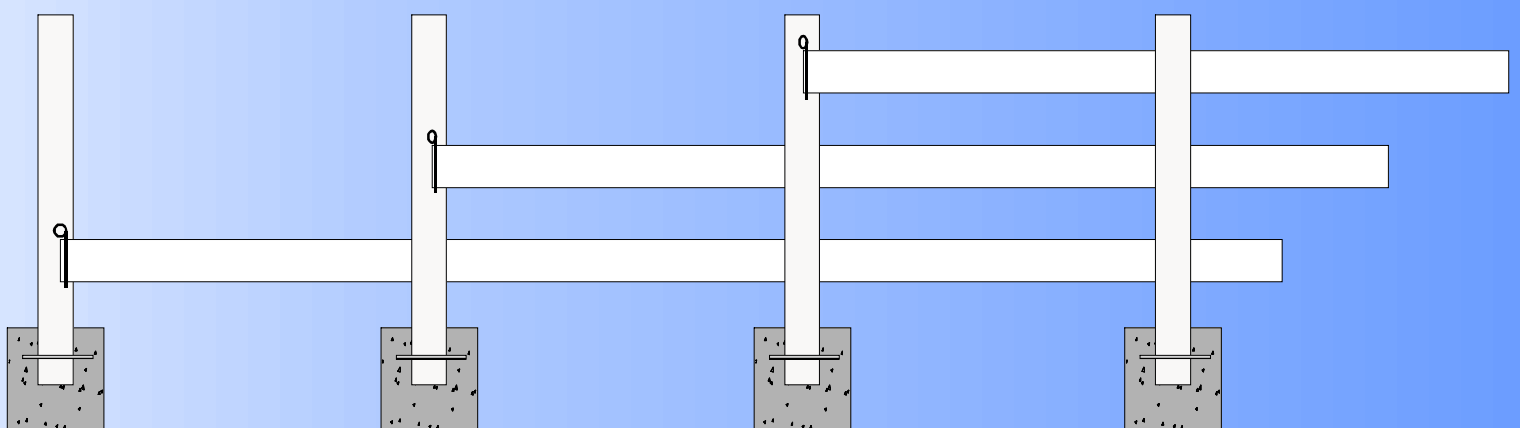

GRUPO GYSAPOL S.A. DE C.V.

Baja California No. 91 Col. Roma Sur Delg. Cuauhtémoc México D.F. C.P 06760.
Tel (55) 5574 6199 / 5908 Fax: (55) 5584 5294

MATERIAL:
POLIETILENO DE
ALTA DENSIDAD



**PRODUCTO
CORRALTECK**



Paso 5

Coloque la pieza ② (Baranda Inicial Final), en la parte superior del tercer Poste, pasandola por el Poste 2 y el Poste inicial, corte el sobrante ya que servirá para el otro extremo, haciendo la misma operación, así mismo coloque el seguro en poste inicial.

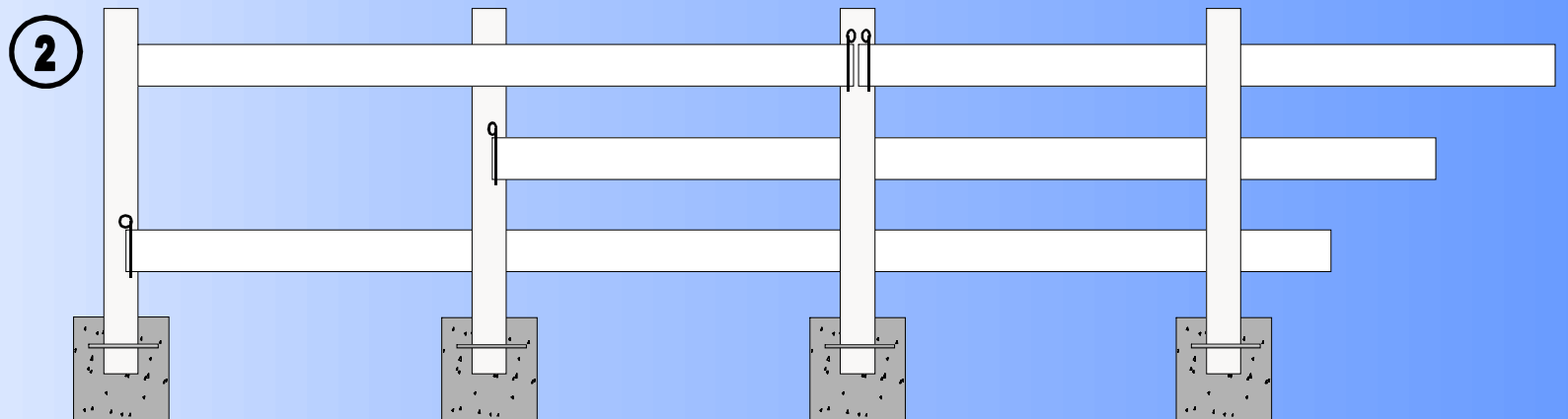

Paso 6

Tomar la pieza ② (Baranda Inicial Final) y se introduce en la parte media del 2do. Poste, pasandola por el poste inicial, corte el sobrante ya que servirá para el otro extremo, haciendo la misma operación.

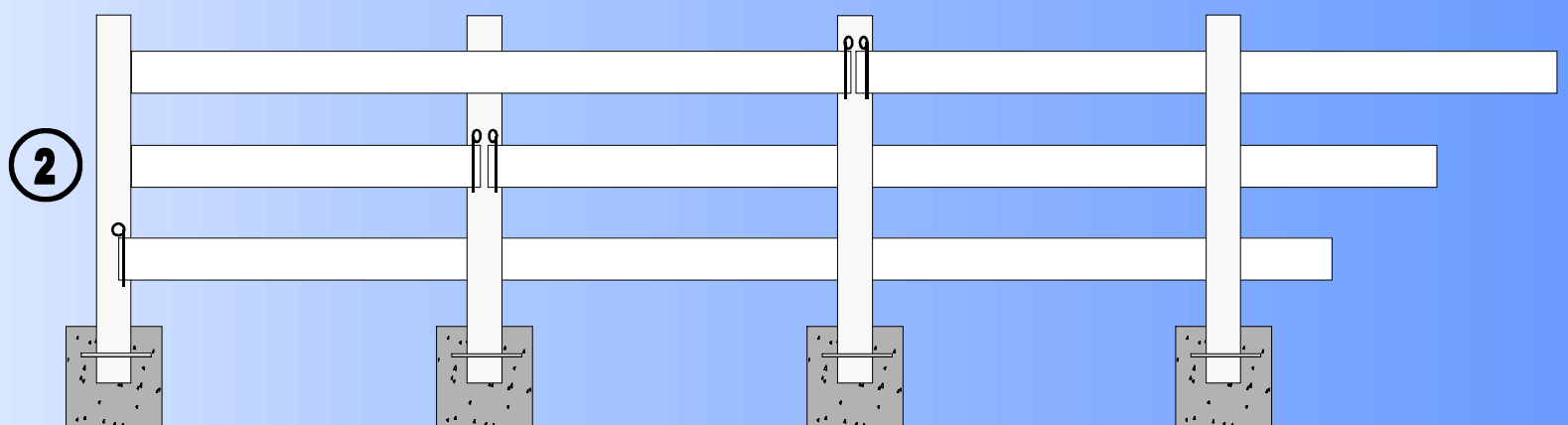

Paso 7

Pegue las tapas con pegamento para P.V.C.

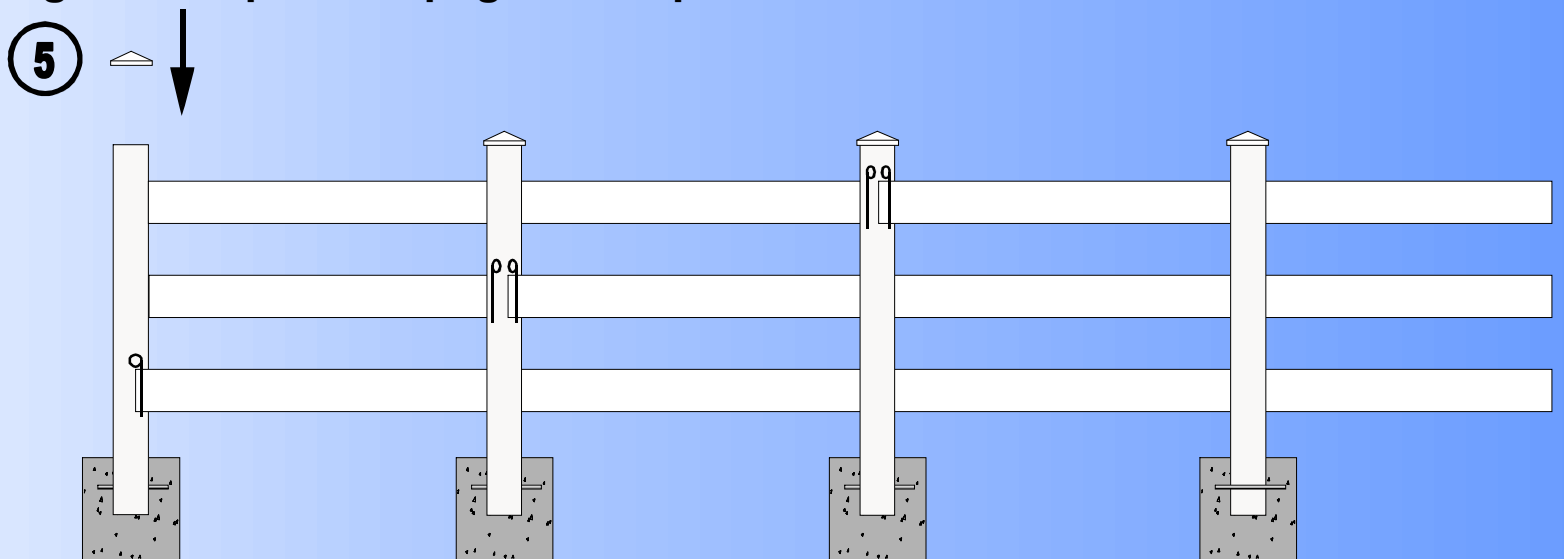

Nota: no se incluye en el Paquete el Pegamento de P.V.C. Y la Varilla de 3/8", bisagras, tornillos y ganchos.

GRUPO GYSAPOL S.A. DE C.V.

Baja California No. 91 Col. Roma Sur Delg. Cuauhtémoc México D.F. C.P 06760.
Tel (55) 5574 6199 / 5908 Fax: (55) 5584 5294

MATERIAL:
POLIETILENO DE
ALTA DENSIDAD



PRODUCTO
CORRAL TECK

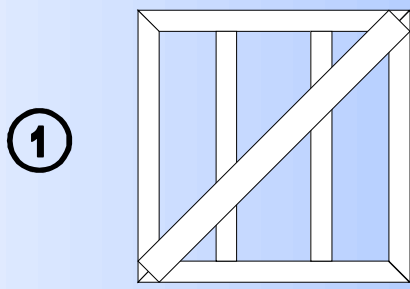

Puerta [Material Hueco].

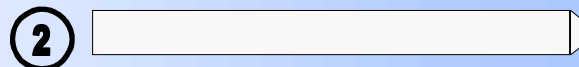

Poste Solido.

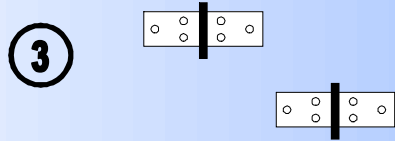

Bisagras

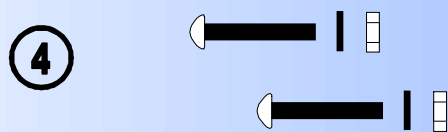

Tornillo Cab. De Coche de 1/4"

Paso 1

Coloque los postes **SOLIDOS** perfectamente alineados, y a nivel con un hilo cáñamo, e insertar la varilla de 3/8", para evitar que se gire y que se salga el poste.

Paso 2

Dejar Fragar los dados de cimentación.

Paso 3

Tomar la pieza ① (Puerta) y coloque las visagras con los tornillos Cab. de Coche de 1/4", con tuerca y roldana, tomando 18.0 cm de la orilla de la puerta hacia adentro.

Puerta [Material Hueco].

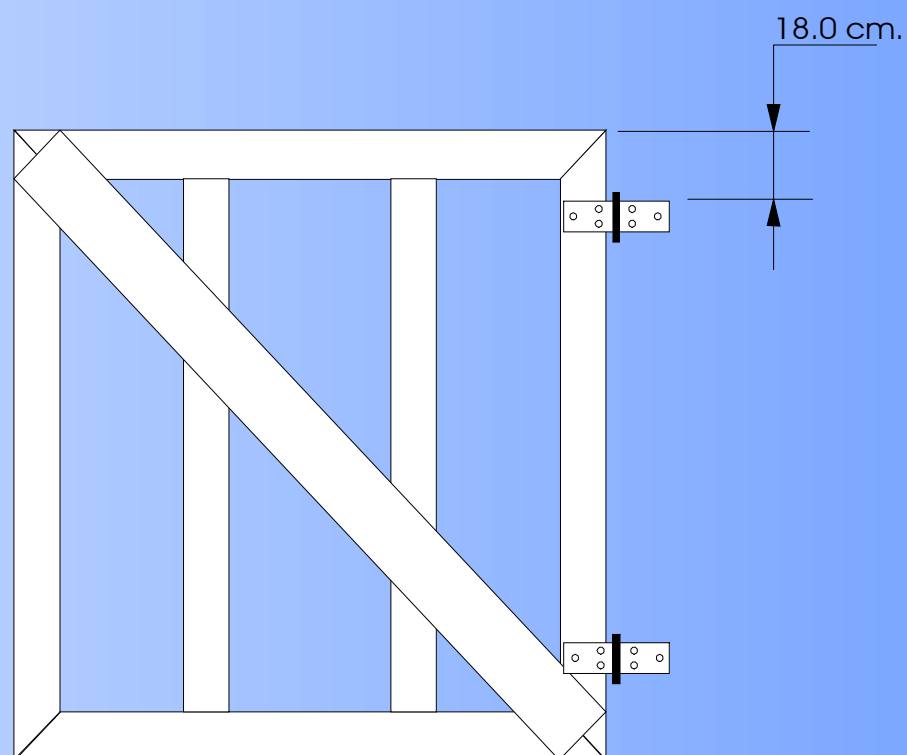

GRUPO GYSAPOL S.A. DE C.V.

Baja California No. 91 Col. Roma Sur Delg. Cuauhtémoc México D.F. C.P 06760.
Tel (55) 5574 6199 / 5908 Fax: (55) 5584 5294

MATERIAL:
POLIETILENO DE
ALTA DENSIDAD



PRODUCTO
CORRAL TECK



Paso 4

Coloque las Puerta a 10.0 cm de la punta del Poste SOLIDO, hacia abajo, marque los barrenos de las bisagras en el poste y barrene de lado a lado para atornillar la bisagra, dejando la Cabeza del tornillo por el lado del que se encuentren los Animales y por el otro lado la tuerca de capuchón, para evitar que se lastime alguien con la punta del tornillo.

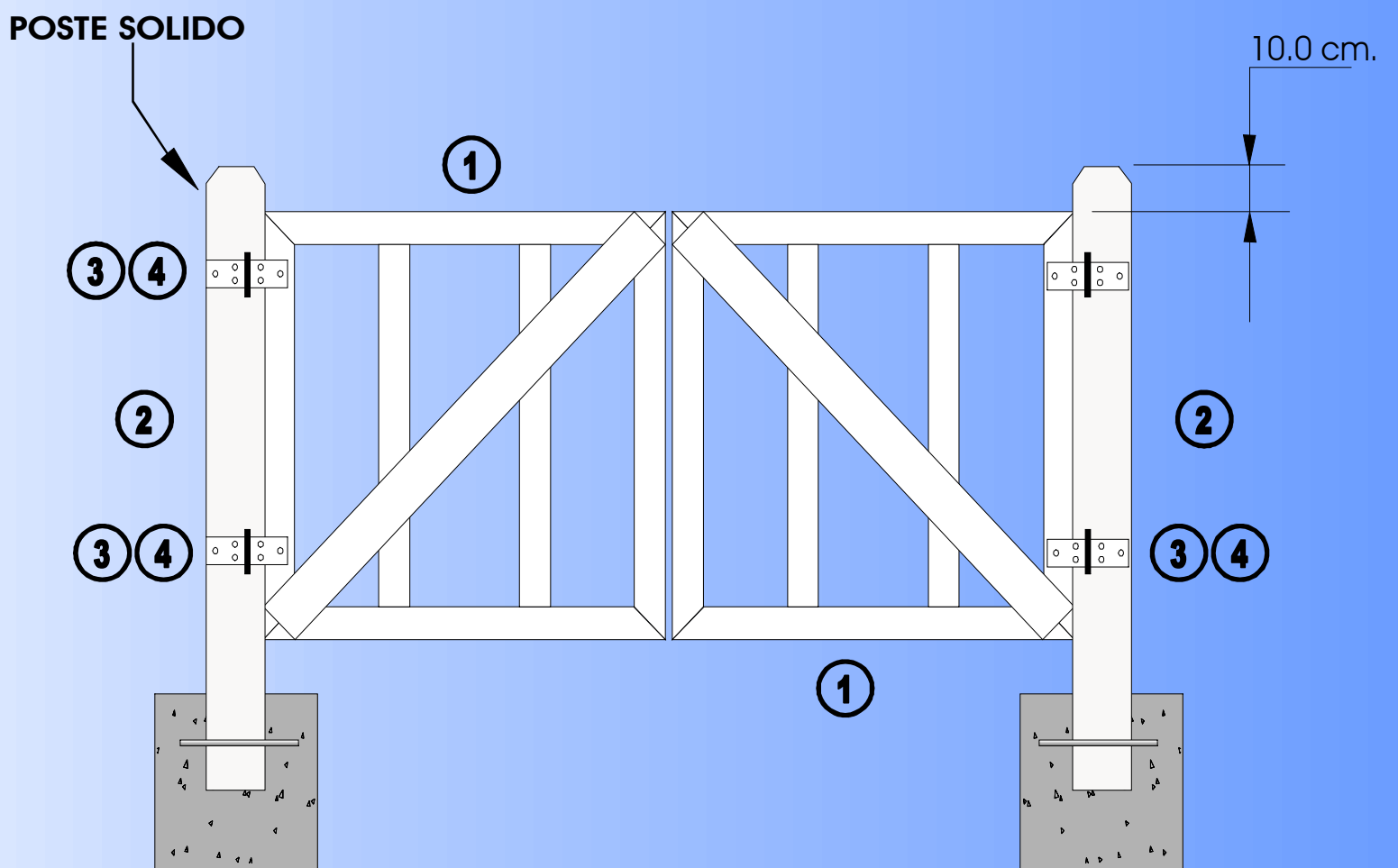

Nota 2: los ganchos pueden ser fabricados por alambre de cal 16 galvanizado

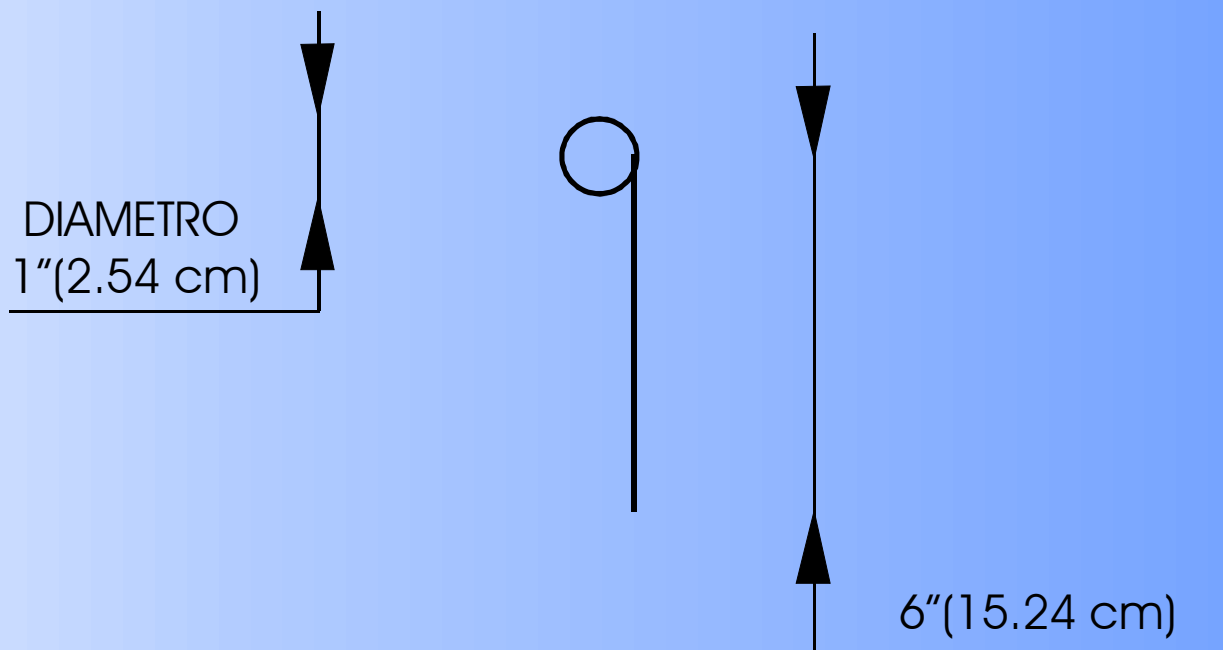

GRUPO GYSAPOL S.A. DE C.V.

Baja California No. 91 Col. Roma Sur Delg. Cuauhtémoc México D.F. C.P 06760.
Tel (55) 5574 6199 / 5908 Fax: (55) 5584 5294