

- ①  Baranda de 10.0 mts.
- ②  Baranda de 6.0 mts.
- ③  Baranda de 4.0 mts.
- ④  Baranda de 2.0 mts.
- ⑤  Poste SOLIDO. 6''x 6'' Pulgadas.
- ⑥  Tornillo Cab. De Coche (FIJACION). Acero Inox.
- ⑦  Tuerca Avellana con Roldana (PROTECCION DE PUNTA).Acero Inox.

MATERIAL:
POLIETILENO DE
ALTA DENSIDAD

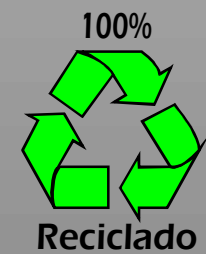

PRODUCTO
C 6'' x 6''
RUDO



Paso 1
Coloque los postes cada 2.0 Mts entre centros y perfectamente alineados, y a nivel con un hilo cáñamo, e insertar la varilla de 3/8", para evitar que se gire y que se salga el poste.

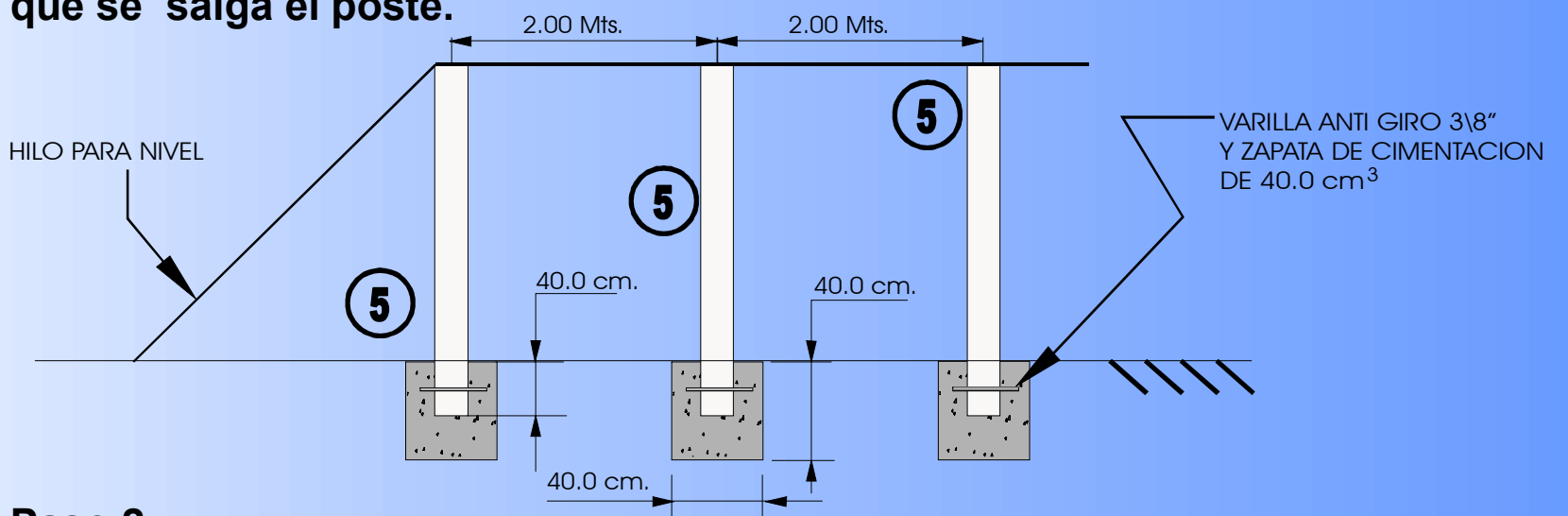

Paso 2
Introducir el poste a 40.0 cm de Profundidad y Dejar Fragar la zapata de cimentación de 40.0 cm³, puede agregar piedras para apuntalar.

Paso 3
Tomar la pieza ① (Baranda) pieza de 10.0 mts y se introduce en la parte inferior del poste 6, se pasa por el 5to, 4ro, 3ro, 2do, y por el poste inicial esta se fija con el Tornillo Cabeza de Coche de 1/4'' X 6 1/4'' de largo (SEGURO) para evitar que se salga la baranda, este barrenos se hace de lado a lado, cuidando que la cabeza del tornillo quede hacia el lado donde están los animales, y del otro lado lleva la tuerca de capuchón.

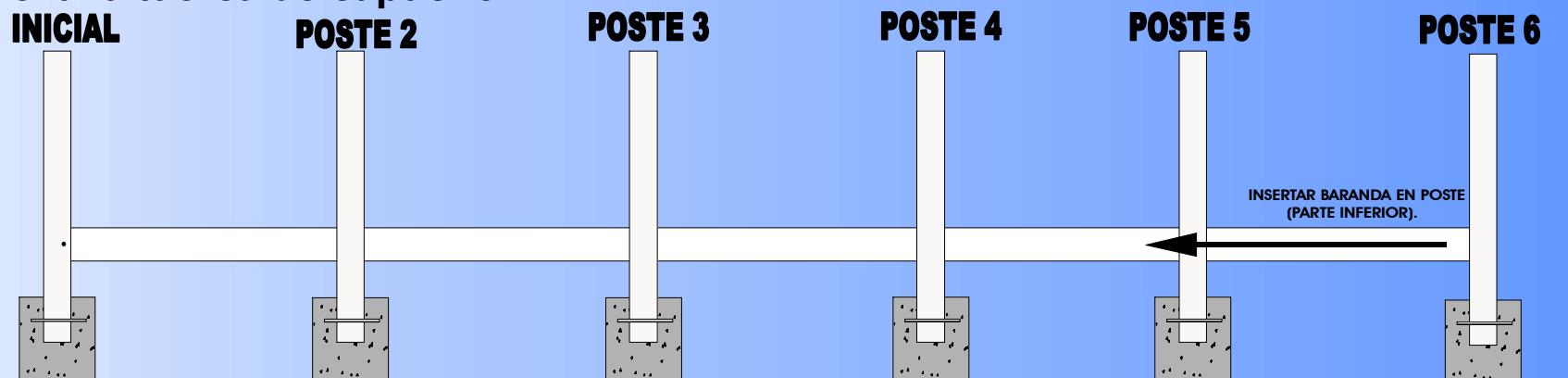

Paso 4
Tomar otra pieza ① (Baranda) pieza de 10.0 mts e introducirla en el 7mo, 6to, 5to, 4to, 3ro y 2do Poste para hacer el efecto (Dominio o Tabique), dejandola a la mitad del poste para poder introducir la barandas del inicio y completar el corral coloque un tornillo en el 2do. y 7mo. Poste.

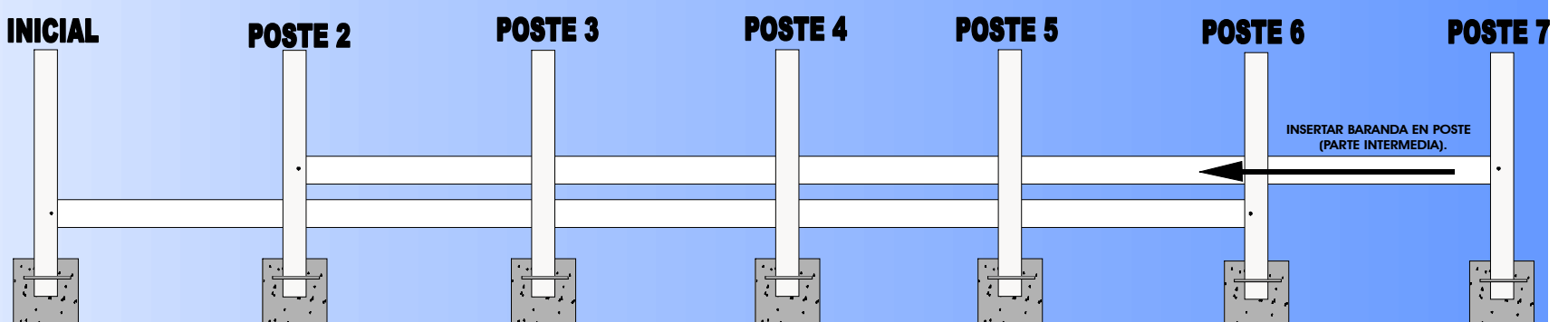

GRUPO GYSAPOL S.A. DE C.V.

Baja California No. 91 Col. Roma Sur Delg. Cuauhtémoc México D.F. C.P 06760.
Tel (55) 5574 6199 / 5908 Fax: (55) 5584 5294

MATERIAL:
POLIETILENO DE
ALTA DENSIDAD



PRODUCTO
C 6" x 6"
RUDO



Paso 5

Coloque la pieza ① (Baranda), pieza de 10.0 mts en la parte intermedia del octavo poste, pasandola por el 7mo, 6to, 5to, 4to, y 3er poste, corte una pieza de 4.0 mts pieza ③ y pasela por el 2do, poste y fijela en los extremos 3er, y 1er poste nota: EL POSTE INICIAL SOLO TIENE BARRENADO UN LADO.

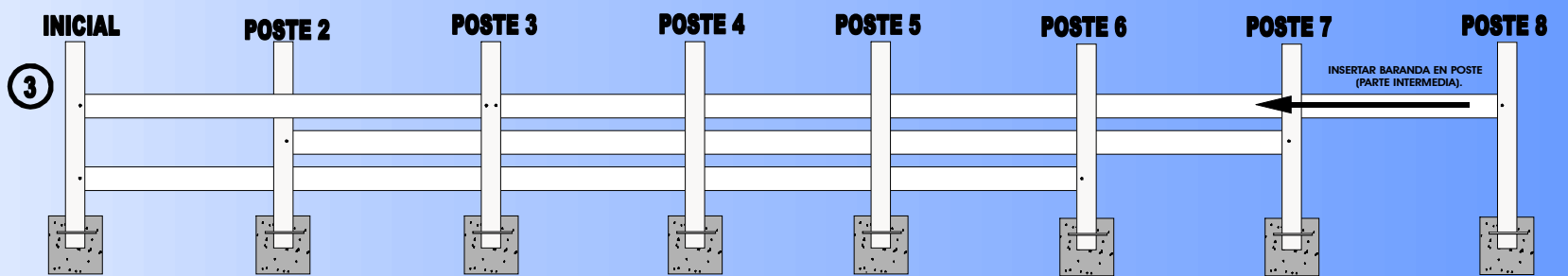

Paso 6

Tomar la pieza 2 (Baranda), pieza de 10.0 mts y se introduce en la parte superior del 9 no. poste, pasandola por el 8vo, 7mo, 6to, 5 to, y 4 poste, corte una pieza de 6.0 mts pieza ② y pasela por el 3er, 2do y por el poste inicial fije esta en el poste inicial, y en 4to poste.

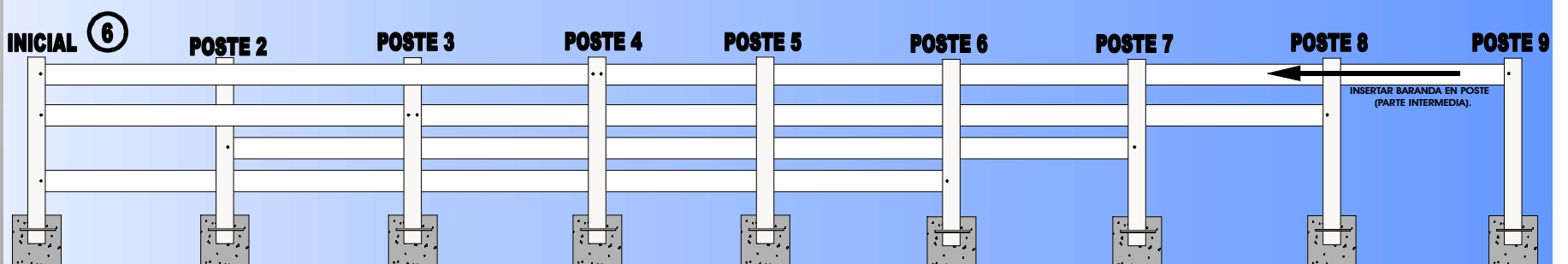

Paso 7

Corte una pieza de 2.0 mts pieza ④ , y fijela al 2do y al poste inicial.

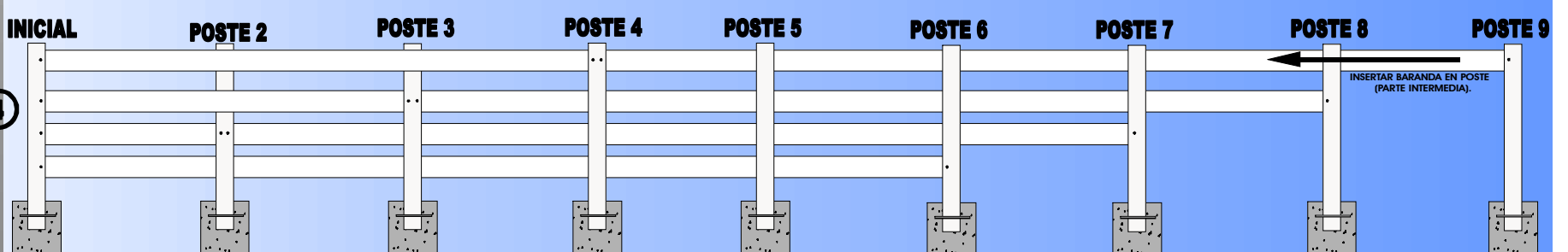

Nota: 1 Tornilleria no Incluida.

Nota: 2 Se recomienda el Uso de Tornilleria en Acero Inox. Por durabilidad y Apariencia.

GRUPO GYSAPOL S.A. DE C.V.

Baja California No. 91 Col. Roma Sur Delg. Cuauhtémoc México D.F. C.P 06760.
Tel (55) 5574 6199 / 5908 Fax: (55) 5584 5294